

ESPECIFICAÇÃO TÉCNICA

Envolvedora **HPB**

- Máquina envolvedora semiautomática voltada para o envolvimento de bobinas e cilindros com filme stretch
- Equipada com IHM User Friendly de 7"
- Estrutura robusta em aço carbono e coluna basculante de alumínio
- Deslocamento do cabeçote com velocidade regulável que proporciona controle exato do filme sobre a carga
- Botões de emergência com trava e relé de segurança e chave geral *disconnect* que possibilita o bloqueio de energia por cadeado
- Todas os componentes de transmissão de força (corrente, engrenagens, cabeamento elétrico) possuem proteções fixas de enclausuramento, estando isoladas de maneira adequada



CARACTERÍSTICAS TÉCNICAS

A envolvedora semiautomática HPB foi desenvolvida pela Valgroup para o envolvimento de bobinas e cilindros de diversos materiais* com filme stretch. Seu sistema rotativo possibilita uma aplicação uniforme do filme em toda a área da carga e facilita sua retirada da plataforma por meio de um dispositivo basculante. Seu sistema de pré-estiramento é motorizado com transmissão por engrenagens e composto por rolos emborrachados, entregando um *estiramento de até 300%*. Através deste recurso, é possível atingir *reduções de custo significativas*, quando comparado à aplicações manuais e de máquinas sem pré-estiramento. Possui produtividade média de até 30 bobinas por hora.

*Consultar especificações das cargas aceitas pelo equipamento.

Especificações do Equipamento

- Potência Instalada: 3 kW
- Estrutura em aço carbono
- Capacidade de Carga: 1500 kg
- Diâmetro da Plataforma: 1800 mm
- Peso da Máquina: 1600 kg
- Velocidade de Rotação: até 15 rpm
- Cabeçote de 500mm (*disponível também: 750mm*)
- Pré-estiramento: até 250%
- Tensão de envolvimento variável (estiramento na carga de até 300%)
- Focócelula de leitura da altura da bobina
- Sistema de expulsão de bobina que facilita a retirada do equipamento
- Disponível versão **NR12** com grades de proteção, barreiras de luz e componentes de segurança. Consulte-nos!



CARACTERÍSTICAS TÉCNICAS

Características do Painel

- Painel Elétrico CA/CA - 220V - 60 Hz
- Comunicação Modbus
- IHM Touch Screen de 7"
- Atende normas NR-10
- Alarmes de falhas



Layout do Equipamento

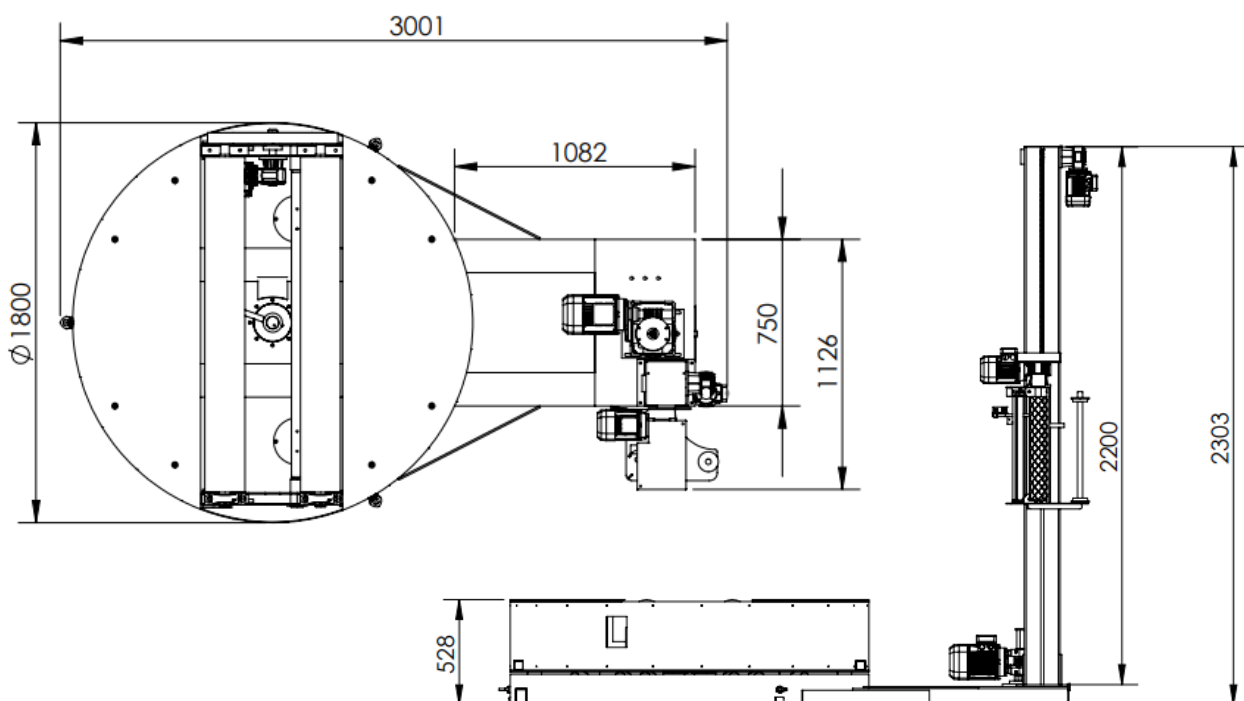



QUEM SOMOS

A Valgroup, uma das maiores transformadoras e recicladoras de plástico do mundo, atua na produção de soluções completas, inovadoras e sustentáveis em embalagens plásticas rígidas e flexíveis, além de resinas recicladas, aditivos e máquinas paletizadoras.

Com **45 anos de história e presente em 5 países** e 2 continentes, a Valgroup conta com mais de 5 mil colaboradores em mais de 36 plantas localizadas no Brasil, Espanha, Estados Unidos, México e Uruguai.

A Valgroup acredita nos princípios do desenvolvimento econômico sustentável através da valorização e reinserção do resíduo plástico no mercado. Comprometida com a sociedade e com o meio ambiente, possui seu próprio Programa de Sustentabilidade, no qual recicla, atualmente, 135 mil toneladas de resíduos plásticos por ano, contribuindo com a construção de uma **economia verdadeiramente circular**.

Unidade Lorena – São Paulo
Rodovia Presidente Dutra, km 55 s/n
CEP: 12.605-530
CNPJ – 07.183.852/0006-15
Inscrição Estadual: 420.141.234.112





 valgroupco.com



linkedin.com/company/valgroup



[@valgroupoficial](https://instagram.com/valgroupoficial)